

شرح تجهیزات		مدل:
ظرفیت حرارتی:	85.000 – 340.000 Kcal/h	GND 303
توضیحات	نام قطعه	
0.370kW – 1ph – 2800rpm	• الکترو موتور	
G811	• رله	
تدریجی – 1 stage – 200mbar – 1"	• شیر برقی گاز	
تک ضرب – 1 stage – 200mbar – 1"	• شیر برقی ایمنی *	
1/8"	• شیر برقی گاز و نیل	
5 – 50mbar	• کنترل فشار گاز	
0.7 – 3 mbar	• کنترل فشار هوا	
15Kv	• ترانس جرقه	
دستی	• دمپر کنترل هوا	
180*70-12.7	• فن	
فتوسل	• آشکار ساز شعله	
Max pressure 14bar - Max flow rate 36 L/h – Max power consumption 40W	• پمپ سوخت	

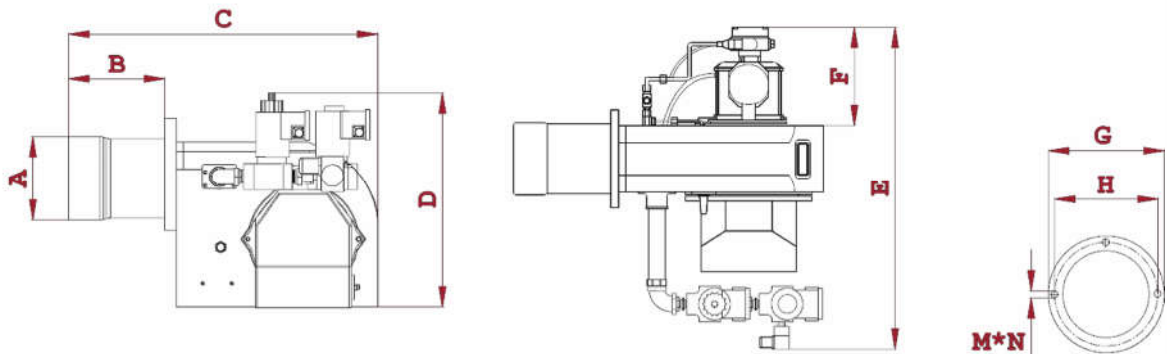

مدل	A	B	C	D	E	F	G	H	M	N
GND 303 mm	145	190	585	440	570	185	198	175	11.5	3

از آنجایی که شرکت پیوسته در حال ارتقا محصولات خود است، حق تغییر در شرح تجهیزات را برای خود محفوظ می دارد.

دفتر فروش مشهد: 05136516591
دفتر فروش تهران: 02188141750

* سفارش مشتری

@garmiran

www.garmiran.com

شرح تجهیزات		مدل:
ظرفیت حرارتی:	100.000 – 450.000 Kcal/h	GND 304S
نام قطعه	توضیحات	
• الکترو موتور	0.450kW – 3ph – 2800rpm	
• رله	G811	
• شیر برقی گاز 1	تدریجی – 200mbar – 1 stage – 1/2"	
• شیر برقی گاز 2	تدریجی – 200mbar – 1 stage – 1"	
• شیر برقی ایمنی	تک ضرب – 200mbar – 1 stage – 1 1/2"	
• شیر برقی گاز و نیل 1	1/8"	
• شیر برقی گاز و نیل 2	1/8"	
• کنترل فشار گاز	5 – 50mbar	
• کنترل فشار هوا	0.7 – 3 mbar	
• ترانس جرقه	15Kv	
• دمپر کنترل هوا	سروو موتور	
• فن	200*80-12.7	
• آشکار ساز شعله	فتوسل	
• پمپ سوخت	Max pressure 7bar - Max flow rate 49 L/h - Max power consumption 50W	

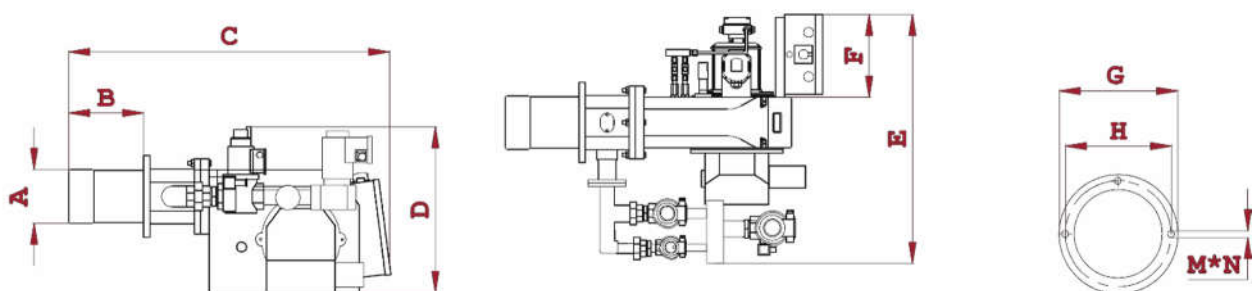

مدل	A	B	C	D	E	F	G	H	M	N
GND 304S mm	145	170	900	440	660	220	210	185	11.5	3

از آنجایی که شرکت بیوسته در حال ارتقا محصولات خود است، حق تغییر در شرح تجهیزات را برای خود محفوظ می دارد.

شرح تجهیزات		مدل:
ظرفیت حرارتی:	130.000 – 550.000 Kcal/h	GND 305S
توضیحات	نام قطعه	
0.750kW – 1ph – 2800rpm	الکترو موتور	
G811	رله	
تدریجی – 1 stage – 200mbar – 1/2"	شیر برقی گاز 1	
تدریجی – 1 stage – 200mbar – 1"	شیر برقی گاز 2	
تک ضرب – 1 stage – 200mbar – 1 1/2"	شیر برقی ایمنی	
1/8"	شیر برقی گاز و نیل 1	
1/8"	شیر برقی گاز و نیل 2	
5 – 50mbar	کنترل فشار گاز	
0.7 – 3 mbar	کنترل فشار هوا	
15Kv	ترانس جرقه	
سروو موتور	دمپر کنترل هوا	
225*90-12.7	فن	
1 1/2"	فیلتر گاز	
فتوسل	آشکار ساز شعله	
Max pressure 20bar - Max flow rate 60 L/h - Max power consumption 110W	پمپ سوخت	

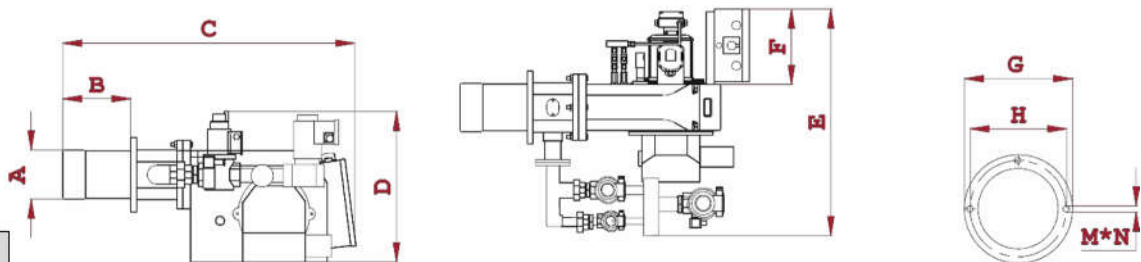

مدل	A	B	C	D	E	F	G	H	M	N
GND 305S mm	160	240	900	460	750	270	230	193	12.5	3

از آنجایی که شرکت پیوسته در حال ارتقا محصولات خود است، حق تغییر در شرح تجهیزات را برای خود محفوظ می دارد.